

香港射箭錦標賽(星章賽)

2018年1月20,27,28日

小西灣運動場

比賽成績

雙人混合反曲弓組排名

名次	隊名	隊員姓名	射手編號	出生年份	隊際總分	隊際 10+X	隊際 X
1	博雅箭會	王卓盈	M4355S	1998	2353	53	21
		陳振昇	M2953				
2	東青會	潘煒晴	M5533S	1999	2329	64	25
		顏東銓	M6393				
3	致勝會	陳孔琮	M1426		2142	30	9
		余曉彤	M6547				
4	消防會A隊	何淑平	M2916		2123	33	12
		梁漢得	M0944				
5	北區會	李昀怡	M4986S		2082	32	14
		江成光	M3826				
6	消防會B隊	吳兒靜	M6262		1086	10	4
		孔慶照	M3980				

雙人混合複合弓組排名

名次	隊名	姓名	射手編號	出生年份	隊際總分	隊際 10+X	隊際 X
1	警察會A隊	沈潔蓓	M0185		2564	97	35
		徐偉雄	M0171				
2	東青會	蔡婉龍	M2159D		2538	95	33
		楊劍輝	M5001				
3	九龍會	李頌恩	M4979		2525	91	40
		李浩森	M3847				
4	北區會	溫卓熙	M4548S		2511	84	24
		李昀怡	M4986S				
5	卓山會	林沚瑩	M3836		2474	93	38
		劉志鴻	M3712				
6	博雅箭會	練旖琦	M4011S		2468	86	37
		崔俊杰	M6340S	1999			
7	沙田會B隊	廖衛剛	M2306		2463	83	22
		陳嘉慧	M3264				
8	東區動力	蔡潔紅	M5190		2436	87	37
		潘翼翔	M4403				
9	警察會B隊	陳思敏	M1718		2396	66	18
		柳美欽	M4454				
10	消防會	何淑平	M2916		2360	70	30
		梁漢得	M0944				
11	沙田會A隊	童展波	M1435		2339	56	15
		童嘉慧	M5745S	2003			
12	心誠會	林穎彤	M4012S		2216	83	36
		彭涇行	M3277				

雙人混合反曲弓組

靶號

1/4

1/2

銅牌賽

金牌賽

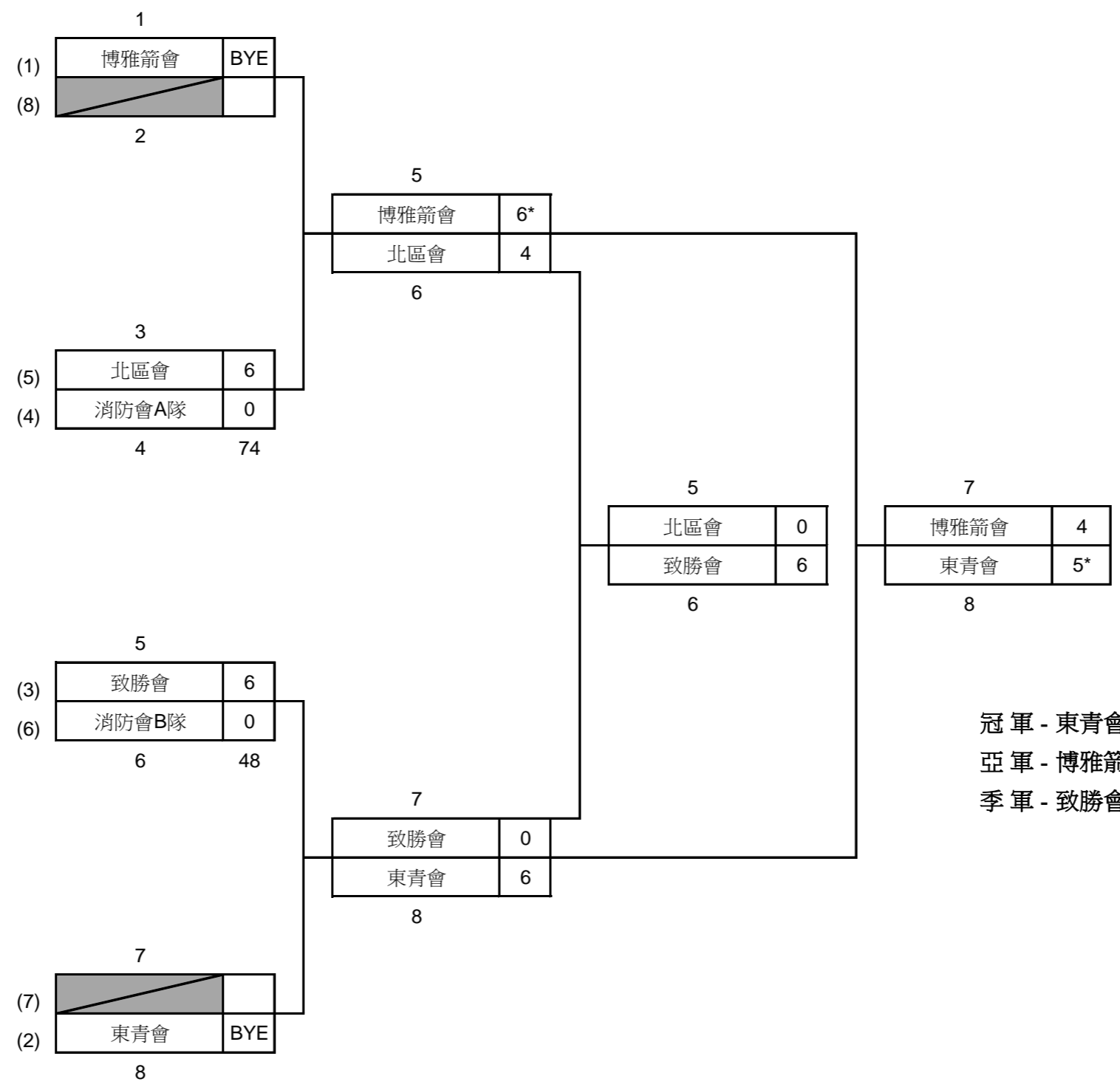

冠軍 - 東青會  
 亞軍 - 博雅箭會  
 季軍 - 致勝會

雙人混合複合弓組

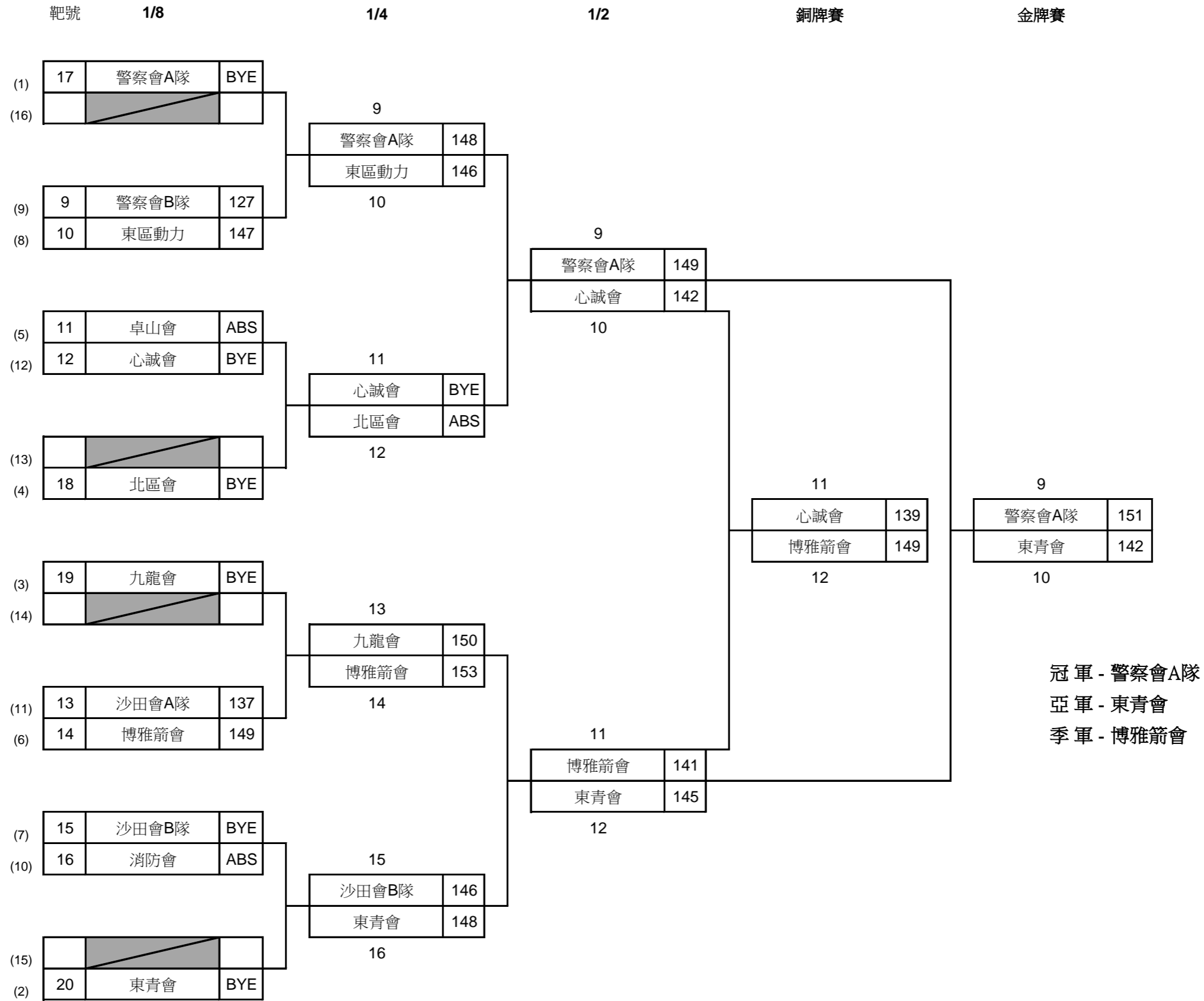

香港射箭錦標賽(星章賽)

2018年1月20,27,28日

小西灣運動場

比賽成績

雙人混合反曲弓組

\*Shoot-off 取勝

名次	隊名	隊員姓名	射手編號	排名賽	1/4	1/2	銅牌賽	金牌賽
1	東青會	潘煒晴	M5533S	2329	BYE	6		5*
		顏東銓	M6393					
2	博雅箭會	王卓盈	M4355S	2353	BYE	6*		4
		陳振昇	M2953					
3	致勝會	陳孔琮	M1426	2142	6	0	6	
		余曉彤	M6547					
4	北區會	李昀怡	M4986S	2082	6	4	0	
		江成光	M3826					
5	消防會A隊	何淑平	M2916	2123	0 (74)			
		梁漢得	M0944					
6	消防會B隊	吳兒靜	M6262	1086	0 (48)			
		孔慶照	M3980					

雙人混合複合弓組

名次	隊名	隊員姓名	屬會/學校	排名賽	1/8	1/4	1/2	銅牌賽	金牌賽
1	警察會A隊	沈潔蓓	M0185	2564	BYE	148	149		151
		徐偉雄	M0171						
2	東青會	蔡婉龍	M2159D	2538	BYE	148	145		142
		楊劍輝	M5001						
3	博雅箭會	練旖琦	M4011S	2468	149	153	141	149	
		崔俊杰	M6340S						
4	心誠會	林穎彤	M4012S	2216	BYE	BYE	142	139	
		彭涇行	M3277						
5	九龍會	李頌恩	M4979	2525	BYE	150			
		李浩森	M3847						
6	東區動力	蔡潔紅	M5190	2436	147	146			
		潘翼翔	M4403						
7	沙田會B隊	廖衛剛	M2306	2463	BYE	146			
		陳嘉慧	M3264						
8	北區會	溫卓熙	M4548S	2511	BYE	ABS			
		李昀怡	M4986S						
9	沙田會A隊	童展波	M1435	2339	137				
		童嘉慧	M5745S						
9	警察會B隊	陳思敏	M1718	2396	127				
		柳美欽	M4454						
9	卓山會	林泚瑩	M3836	2474	ABS				
		劉志鴻	M3712						
9	消防會	何淑平	M2916	2360	ABS				
		梁漢得	M0944						