

2023年香港盃射箭比賽
2023年6月11日
灣仔運動場
排位賽成績

男子反曲弓中級組

將於下場賽事升組作賽

排名	靶號	姓名	射手編號	屬會	出生年份	賽事成績								
						50M	10+X	X	50M	10+X	X	Total	Total 10+X	Total X
1	2A	李祖瀚	M8270S	港大會		269 (2)	4	3	282 (1)	5	2	551	9	5
2	11C	林焯朗	M7358S	北區會		257 (8)	4	0	276 (2)	4	1	533	8	1
3	10B	趙逸晉	M9068S	港島會		258 (5)	4	4	266 (3)	1	0	524	5	4
4	14B	李國謙	M7959E	金信會		266 (3)	7	1	255 (7)	4	2	521	11	3
5	9A	鄧沛源	M9388	個人		257 (9)	3	0	259 (6)	5	1	516	8	1
6	3D	陳健龍	M3149	心誠會		257 (7)	4	1	255 (8)	2	2	512	6	3
7	6D	蘇迎兒	M6115	卓山會		240 (20)	2	0	262 (4)	3	2	502	5	2
8	5D	王永達	M7641	星箭會		252 (11)	1	0	247 (10)	2	0	499	3	0
9	12B	梁凌	M8499S	鳳溪會	2006	236 (22)	0	0	261 (5)	4	1	497	4	1
10	11B	趙凱銘	M7005S	鳳溪會	2005	251 (12)	3	1	242 (12)	6	1	493	9	2
11	6A	楊博然	M8446	星箭會		244 (15)	2	0	245 (11)	3	2	489	5	2
12	9C	何佳駿	M8972S	個人		237 (21)	0	0	251 (9)	4	1	488	4	1
13	4B	李梓峯	M4325	星箭會		240 (18)	3	0	240 (13)	2	0	480	5	0
14	17D	陳俊浩	M8063	致勝會		240 (19)	2	1	232 (14)	2	1	472	4	2
15	6B	翟逸舜	M7097S	理大會	2003	252 (10)	3	1	220 (25)	0	0	472	3	1
16	9D	鄭學松	M8618	警察會		245 (14)	2	1	227 (20)	1	0	472	3	1
17	4A	曾廣健	M2821	沙田會		258 (6)	1	0	213 (30)	4	3	471	5	3
18	12D	林明昕	M8724	全能會		247 (13)	4	2	224 (22)	1	0	471	5	2
19	16A	施子鋒	M6992S	鳳溪會	2004	274 (1)	2	0	196 (37)	2	1	470	4	1
20	3C	黃溢豐	M5317S	星箭會		243 (16)	2	0	221 (24)	0	0	464	2	0
21	7C	吳汶謙	M9022	個人		261 (4)	5	0	195 (40)	0	0	456	5	0
22	16B	莊晉熙	M8850	致勝會		216 (28)	0	0	231 (16)	3	0	447	3	0
23	17C	葉文俊	M9032	金信會		243 (17)	1	0	203 (34)	2	0	446	3	0
24	4D	梁國柱	M8510S	獅子山會		216 (27)	1	0	226 (21)	1	0	442	2	0
25	7D	鄒曉棋	M5896	東區動力		210 (32)	3	0	228 (19)	0	0	438	3	0
26	3A	黃柏熙	M6108	港大會		207 (35)	2	0	223 (23)	6	1	430	8	1
27	5A	陳偉鏗	M5932S	港大會		209 (34)	1	0	216 (29)	0	0	425	1	0
28	11D	馮迪凡	M9000S	胡兆熾會	2009	191 (41)	1	1	232 (15)	1	1	423	2	2
29	13C	張兆冲	M9380	中大會		210 (33)	2	1	209 (32)	3	2	419	5	3
30	1C	梁煒杰	M9134S	心誠會	2009	217 (26)	0	0	201 (35)	2	2	418	2	2
31	6C	藍國輝	M5588E	沙田會		217 (25)	1	0	196 (38)	0	0	413	1	0
32	16D	黃凱峯	M7931	金信會		180 (45)	1	1	228 (18)	2	1	408	3	2
33	8B	梁錦榮	M8731	個人		213 (31)	3	1	193 (41)	2	1	406	5	2
34	5C	羅建銘	M6576	卓山會		227 (23)	1	1	177 (46)	2	0	404	3	1
35	14D	盧懷清	M5304	中大會		192 (40)	0	0	210 (31)	5	2	402	5	2
36	11A	李炳偉	M8913	個人		179 (46)	1	1	219 (26)	3	3	398	4	4
37	17A	尹淦傑	M7806	中大會		199 (37)	1	1	198 (36)	1	1	397	2	2
38	13A	曾嘉文	M7465	致勝會		201 (36)	4	0	189 (43)	2	1	390	6	1
39	16C	陳冠天	M7817	中大會		194 (39)	1	0	193 (42)	2	0	387	3	0
40	13D	朱信磊	M8596S	鳳溪會	2006	214 (29)	3	2	170 (48)	2	1	384	5	3
41	15C	藍吳天	M8707S	鳳溪會	2008	214 (30)	1	0	169 (49)	0	0	383	1	0
42	12A	凌瓊璇	M7367	致勝會		151 (54)	0	0	230 (17)	4	2	381	4	2
43	8D	廖維灝	M9186	個人		175 (47)	0	0	206 (33)	2	1	381	2	1
44	8A	張世豪	M5956	東區動力		217 (24)	2	0	160 (50)	1	1	377	3	1
45	15A	曾偉鵬	M6916	金信會		198 (38)	2	2	177 (47)	1	1	375	3	3
46	7A	梁淦皓	M8159S	理大會		156 (52)	0	0	218 (28)	0	0	374	0	0
47	8C	黃錦成	M5721E	警察會		188 (43)	1	0	181 (44)	0	0	369	1	0
48	14A	邱瓊龍	M8708S	鳳溪會	2008	182 (44)	0	0	179 (45)	1	0	361	1	0
49	15D	伍尚村	M8729	致勝會		127 (59)	0	0	218 (27)	2	0	345	2	0
50	10C	何偉鴻	M8003	個人		149 (55)	2	1	195 (39)	2	0	344	4	1
51	15B	盧一鋒	M8601S	中大會		190 (42)	1	1	143 (53)	1	1	333	2	2
52	1A	何子鋒	M5673	星箭會		163 (49)	3	2	158 (51)	0	1	321	3	3
53	17B	李智豪	M8853	集英會		175 (47)	0	0	141 (55)	1	0	316	1	0
54	9B	羅漢榮	M5446E	黃大仙會		157 (50)	1	0	138 (56)	2	0	295	3	0
55	2B	蘇文健	M2535	心誠會		138 (57)	1	0	146 (52)	0	0	284	1	0
56	5B	羅冠駒	M9112	沙田會		142 (56)	1	1	124 (58)	0	0	266	1	1
57	14C	蕭柏陽	M8722	致勝會		124 (60)	1	1	142 (54)	0	0	266	1	1
58	18B	葉偉標	M8981E	金信會		152 (53)	1	0	112 (60)	0	0	264	1	0
59	10D	黃嶽洋	M7983S	喇沙會	2007	134 (58)	1	1	124 (57)	1	0	258	2	1
60	1D	吳均立	M8980	港大會		120 (61)	0	0	108 (61)	0	1	228	0	1
61	1B	李健忠	M5164	獅子山會		94 (62)	0	0	123 (59)	0	0	217	0	0
62	7B	馮曦源	M7947	星箭會		156 (51)	1	0	38 (62)	0	0	194	1	0
ABS	2C	鄭永基	M8587	獅子山會		0 (63)	0	0	0 (63)	0	0	0	0	0
ABS	2D	馮劍英	M0626	星箭會		0 (63)	0	0	0 (63)	0	0	0	0	0
ABS	3B	詹偉光	M4528	獅子山會		0 (63)	0	0	0 (63)	0	0	0	0	0
ABS	4C	朱駿程	M7802S	港大會		0 (63)	0	0	0 (63)	0	0	0	0	0
ABS	10A	朱嘉濤	M7958	個人		0 (63)	0	0	0 (63)	0	0	0	0	0
ABS	12C	張星南	M8839	羿曦會		0 (63)	0	0	0 (63)	0	0	0	0	0
ABS	13B	戴振雄	M1308	九龍會		0 (63)	0	0	0 (63)	0	0	0	0	0
ABS	18A	陳早棠	M7258	致勝會		0 (63)	0	0	0 (63)	0	0	0	0	0
ABS	18C	洪曉輝	M8655	集英會		0 (63)	0	0	0 (63)	0	0	0	0	0

女子反曲弓中級組

將於下場賽事升組作賽

排名	靶號	姓名	射手編號	屬會	出生年份	賽事成績								
						50M	10+X	X	50M	10+X	X	Total	Total 10+X	Total X
1	25A	王元佳	M8837	個人		254 (2)	3	1	279 (1)	4	2	533	7	3
2	25C	湯頌恩	M6436S	真光會	2003	261 (1)	1	1	264 (2)	7	0	525	8	1
3	20C	李善殷	M8832S	博雅箭會		228 (6)	2	0	258 (3)	4	1	486	6	1
4	22B	何倩清	M6931E	北區會		223 (7)	2	0	234 (5)	2	0	457	4	0
5	26C	邵愷瑩	M8061	消防會		216 (11)	0	0	238 (4)	5	1	454	5	1
6	23C	施嘉琳	M8748	金信會		247 (3)	1	0	187 (14)	1	1	434	2	1
7	25B	田諾琳	M7499S	東區動力	2005	216 (10)	3	1	217 (9)	3	1	433	6	2
8	21D	陳惠玲	M8132	博雅箭會		211 (13)	0	0	221 (8)	1	0	432	1	0
9	21C	吳瓊宜	M8353S	中大會		235 (4)	2	1	193 (11)	0	0	428	2	1
10	20B	陳寶琳	M6943	中大會		222 (8)	2	0	204 (10)	0	0	426	2	0
11	27C	Megan Lim Rae Xi	M6292S	柴灣會	2008	197 (15)	2	0	227 (6)	2	1	424	4	1
12	22C	林穎希	M5743S	港大會		172 (16)	2	1	222 (7)	0	0	394	2	1
13	19C	陳寶詩	M9012	港島會		218 (9)	3	2	172 (16)	0	0	390	3	2
14	21B	江茗麗	M8096S	集英會		199 (14)	1	0	190 (13)	1	0	389	2	0
15	27A	樊紫儀	M8529S	羅桂祥會	2006	212 (12)	0	0	164 (21)	4	0	376	4	0
16	26A	鄭允潞	M6219S	鳳溪會	2003	229 (5)	2	0	135 (26)	1	0	364	3	0
17	24D	劉曉昕	M9213S	金信會	2004	169 (17)	1	0	169 (20)	1	0	338	2	0
18	23B	呂凱鈞	M8946S	港大會	2003	146 (24)	1	0	186 (15)	1	0	332	2	0
19	20A	張淑儀	M8095	集英會		158 (20)	0	0	170 (17)	1	1	328	1	1
20	24B	尹嘉琪	M8072	羿曦會		158 (20)	0	0	170 (18)	0	0	328	0	0
21	24C	李嘉禧	M9072S	個人	2008	161 (19)	2	1	164 (22)	2	0	325	4	1
22	19D	周凱婷	M8418S	集英會		153 (22)	0	0	169 (19)	1	1	322	1	1
23	22D	劉梓欣	M8762	中大會		128 (27)	1	1	191 (12)	0	0	319	1	1
24	19A	高善瑤	M8383	中大會		165 (18)	1	0	152 (25)	0	0	317	1	0
25	23A	林蕙瑤	M7994	中大會		146 (23)	1	1	163 (23)	1	0	309	2	1
26	21A	高家敏	M8982	港島會		136 (26)	1	0	157 (24)	1	0	293	2	0
27	20D	楊燕冰	M7332	港島會		138 (25)	2	0	90 (27)	0	0	228	2	0
ABS	19B	張瑞	M8229	博雅箭會		0 (28)	0	0	0 (28)	0	0	0	0	0
ABS	22A	徐影珊	M5251	金信會		0 (28)	0	0	0 (28)	0	0	0	0	0
ABS	23D	王維	M9230S	北區會	2011	0 (28)	0	0	0 (28)	0	0	0	0	0
ABS	24A	杜宇霞	M6647	致勝會		0 (28)	0	0	0 (28)	0	0	0	0	0
ABS	26B	薛慧芝	M6564	個人										

2023年香港盃射箭比賽
2023年6月11日
灣仔運動場
淘汰賽排靶表

男子反曲弓中級組

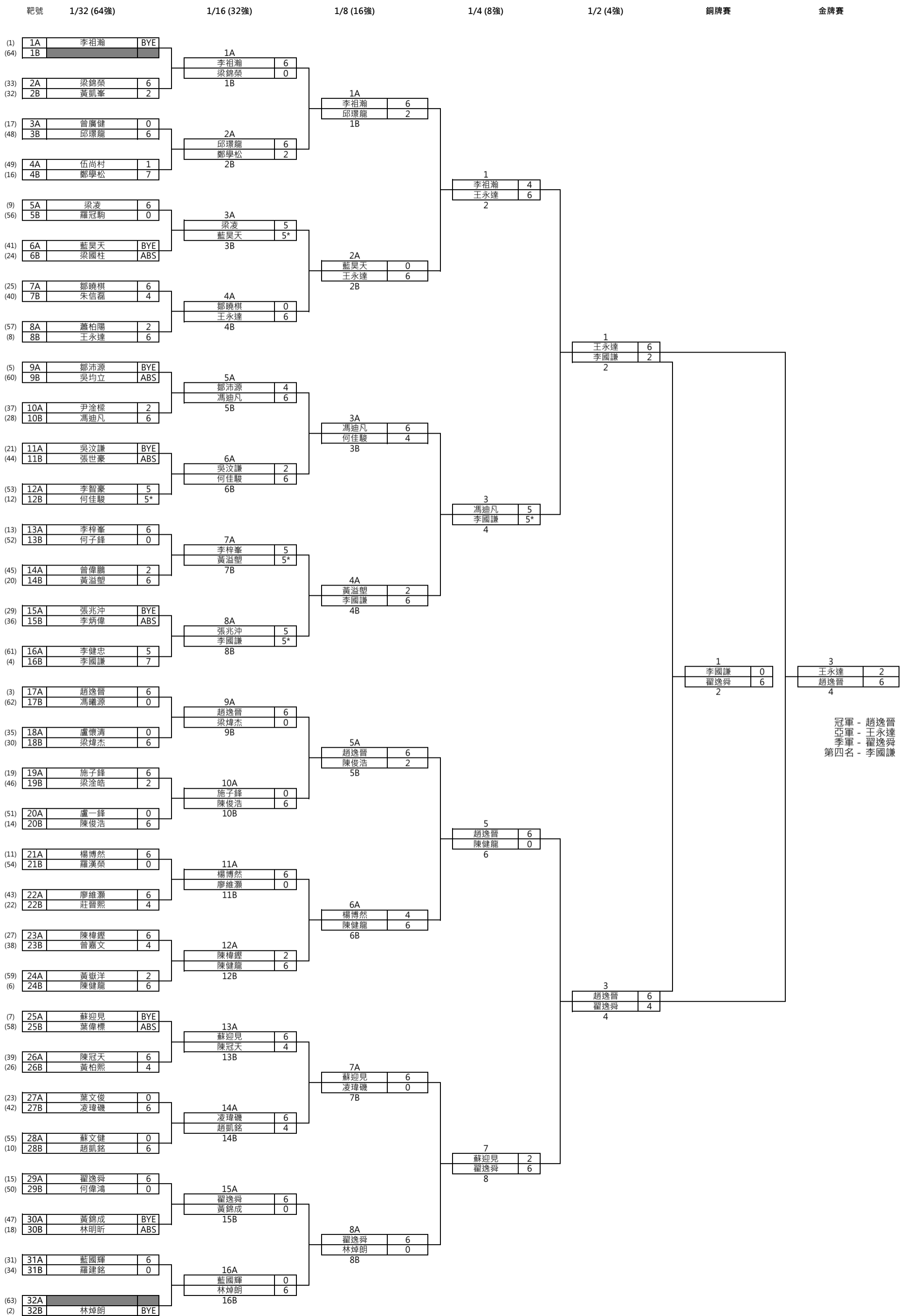

冠軍 - 趙逸晉
亞軍 - 王永達
季軍 - 翟逸舜
第四名 - 李國謙

2023年香港盃射箭比賽
 2023年6月11日
 灣仔運動場
 淘汰賽排靶表
 女子反曲弓中級組

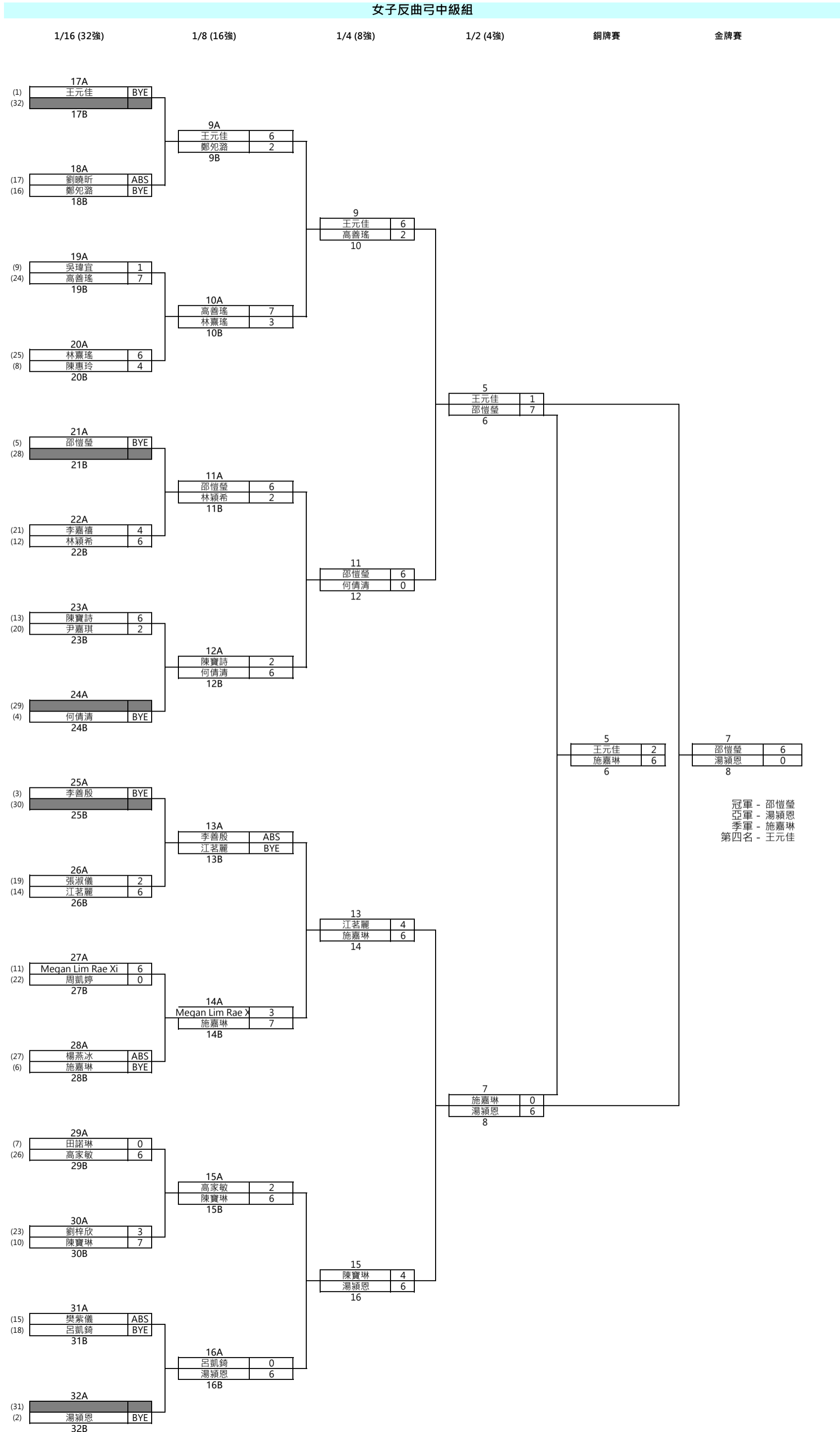

2023年香港盃射箭比賽

2023年6月11日

灣仔運動場

淘汰賽賽事成績

男子反曲弓中級組

*Shoot-off 取勝

名次	姓名	射手編號	屬會	出生年份	排名賽	1/32	1/16	1/8	1/4	1/2	銅牌賽	金牌賽
1	趙逸晉	M9068S	港島會		524	6	6	6	6	6		6
2	王永達	M7641	星箭會		499	6	6	6	6	6		2
3	翟逸舜	M7097S	理大會	2003	472	6	6	6	6	4	6	
4	李國謙	M7959E	金信會		521	7	5*	6	5*	2	0	
5	馮迪凡	M9000S	胡兆熾會	2009	423	6	6	6	5			
6	李祖瀚	M8270S	港大會		551	BYE	6	6	4			
7	陳健龍	M3149	心誠會		512	6	6	6	0			
8	蘇迎見	M6115	卓山會		502	BYE	6	6	2			
9	林焯朗	M7358S	北區會		533	BYE	6	0				
9	楊博然	M8446	星箭會		489	6	6	4				
9	何佳駿	M8972S	個人		488	5*	6	4				
9	陳俊浩	M8063	致勝會		472	6	6	2				
9	黃溢壘	M5317S	星箭會		464	6	5*	2				
9	藍昊天	M8707S	鳳溪會	2008	383	BYE	5*	0				
9	凌瑋磯	M7367	致勝會		381	6	6	0				
9	邱璟龍	M8708S	鳳溪會	2008	361	6	6	2				
17	鄒沛源	M9388	個人		516	BYE	4					
17	梁凌	M8499S	鳳溪會	2006	497	6	5					
17	趙凱銘	M7005S	鳳溪會	2005	493	6	4					
17	李梓峯	M4325	星箭會		480	6	5					
17	鄭學松	M8618	警察會		472	7	2					
17	施子鋒	M6992S	鳳溪會	2004	470	6	0					
17	吳汶謙	M9022	個人		456	BYE	2					
17	鄒曉棋	M5896	東區動力		438	6	0					
17	陳樟鏗	M5932S	港大會		425	6	2					
17	張兆沖	M9380	中大會		419	BYE	5					
17	梁焯杰	M9134S	心誠會	2009	418	6	0					
17	藍國輝	M5588E	沙田會		413	6	0					
17	梁錦榮	M8731	個人		406	6	0					
17	陳冠天	M7817	中大會		387	6	4					
17	廖維灝	M9186	個人		381	6	0					
17	黃錦成	M5721E	警察會		369	BYE	0					
33	曾廣健	M2821	沙田會		471	0						
33	莊晉熙	M8850	致勝會		447	4						
33	葉文俊	M9032	金信會		446	0						
33	黃柏熙	M6108	港大會		430	4						
33	黃凱峯	M7931	金信會		408	2						
33	羅建銘	M6576	卓山會		404	0						
33	盧懷清	M5304	中大會		402	0						
33	尹淦樑	M7806	中大會		397	2						
33	曾嘉文	M7465	致勝會		390	4						
33	朱信磊	M8596S	鳳溪會	2006	384	4						
33	曾偉鵬	M6916	金信會		375	2						
33	梁淦皓	M8159S	理大會		374	2						
33	伍尚村	M8729	致勝會		345	1						
33	何偉鴻	M8003	個人		344	0						
33	盧一鋒	M8601S	中大會		333	0						
33	何子鋒	M5673	星箭會		321	0						
33	李智豪	M8853	集英會		316	5						
33	羅漢榮	M5446E	黃大仙會		295	0						
33	蘇文健	M2535	心誠會		284	0						
33	羅冠駒	M9112	沙田會		266	0						
33	蕭柏陽	M8722	致勝會		266	2						
33	黃嶽洋	M7983S	喇沙會	2007	258	2						
33	李健忠	M5164	獅子山會		217	5						
33	馮曦源	M7947	星箭會		194	0						
33	林明昕	M8724	全能會		471	ABS						
33	梁國柱	M8510S	獅子山會		442	ABS						
33	李炳偉	M8913	個人		398	ABS						
33	張世豪	M5956	東區動力		377	ABS						
33	葉偉標	M8981E	金信會		264	ABS						
33	吳均立	M8980	港大會		228	ABS						

2023年香港盃射箭比賽

2023年6月11日

灣仔運動場

淘汰賽賽事成績

女子反曲弓中級組

名次	姓名	射手編號	屬會	出生年份	排名賽	1/16	1/8	1/4	1/2	銅牌賽	金牌賽
1	邵愷瑩	M8061	消防會		454	BYE	6	6	7		6
2	湯穎恩	M6436S	真光會	2003	525	BYE	6	6	6		0
3	施嘉琳	M8748	金信會		434	BYE	7	6	0	6	
4	王元佳	M8837	個人		533	BYE	6	6	1	2	
5	陳寶琳	M6943	中大會		426	7	6	4			
6	江茗麗	M8096S	集英會		389	6	BYE	4			
7	何倩清	M6931E	北區會		457	BYE	6	0			
8	高善瑤	M8383	中大會		317	7	7	2			
9	李善殷	M8832S	博雅箭會		486	BYE	ABS				
9	Megan Lim Rae Xi	M6292S	柴灣會	2008	424	6	3				
9	林穎希	M5743S	港大會		394	6	2				
9	陳寶詩	M9012	港島會		390	6	2				
9	鄭宛潞	M6219S	鳳溪會	2003	364	BYE	2				
9	呂凱錡	M8946S	港大會	2003	332	BYE	0				
9	林熹瑤	M7994	中大會		309	6	3				
9	高家敏	M8982	港島會		293	6	2				
17	田諾琳	M7499S	東區動力	2005	433	0					
17	陳惠玲	M8132	博雅箭會		432	4					
17	吳璋宜	M8353S	中大會		428	1					
17	張淑儀	M8095	集英會		328	2					
17	尹嘉琪	M8072	羿曦會		328	2					
17	李嘉禧	M9072S	個人	2008	325	4					
17	周凱婷	M8418S	集英會		322	0					
17	劉梓欣	M8762	中大會		319	3					
17	樊紫儀	M8529S	羅桂祥會	2006	376	ABS					
17	劉曉昕	M9213S	金信會	2004	338	ABS					
17	楊燕冰	M7332	港島會		228	ABS					