



2023-2024年度香港青少年室內射箭淘汰賽

2024年4月7日

聯和墟體育館

比賽成績

女子複合弓組

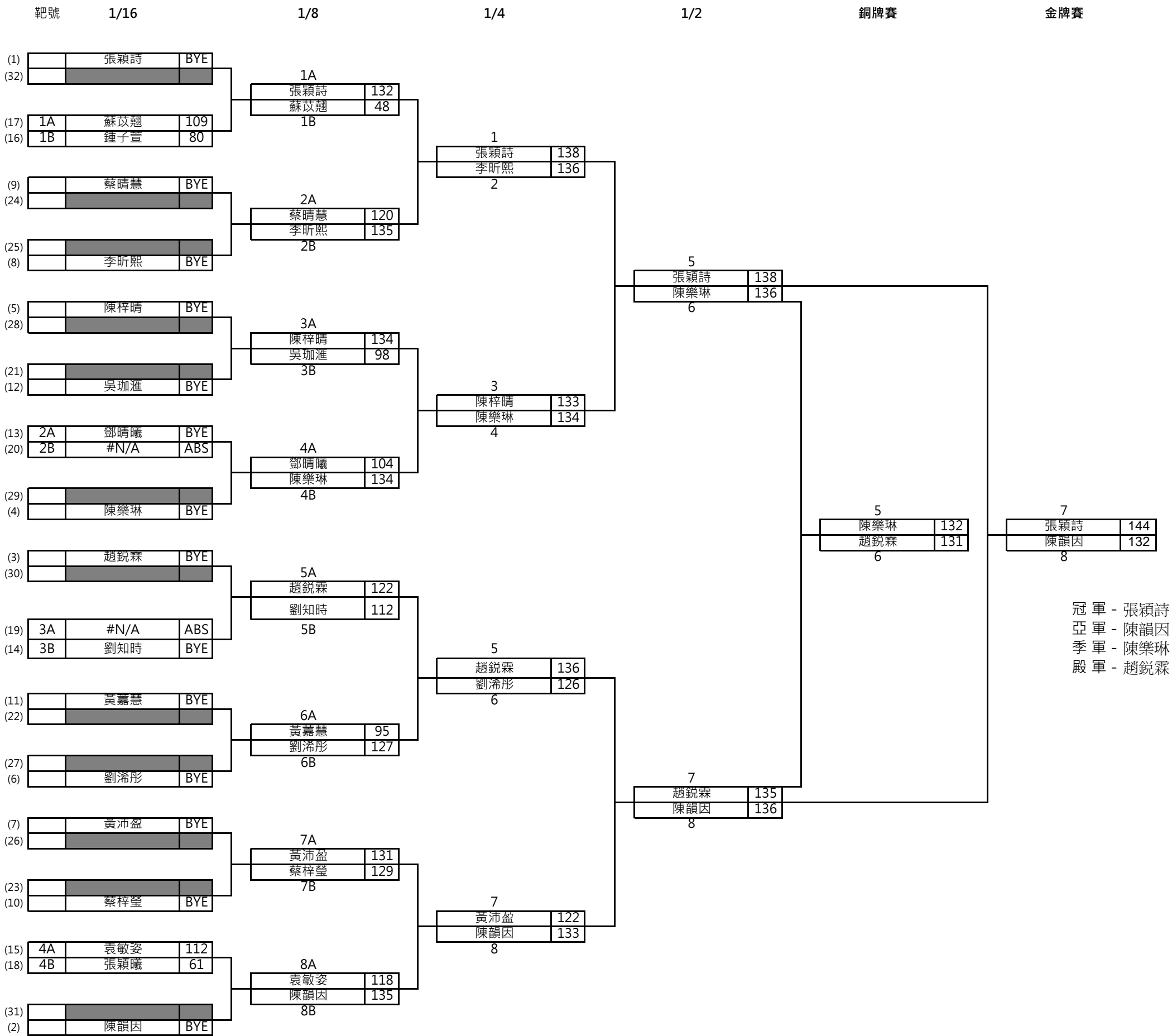

冠軍 - 張穎詩  
亞軍 - 陳韻茵  
季軍 - 陳樂琳  
殿軍 - 趙銳霖

2023-2024年度香港青少年室內射箭淘汰賽

2024年4月7日

聯和墟體育館

比賽成績

男子複合弓組

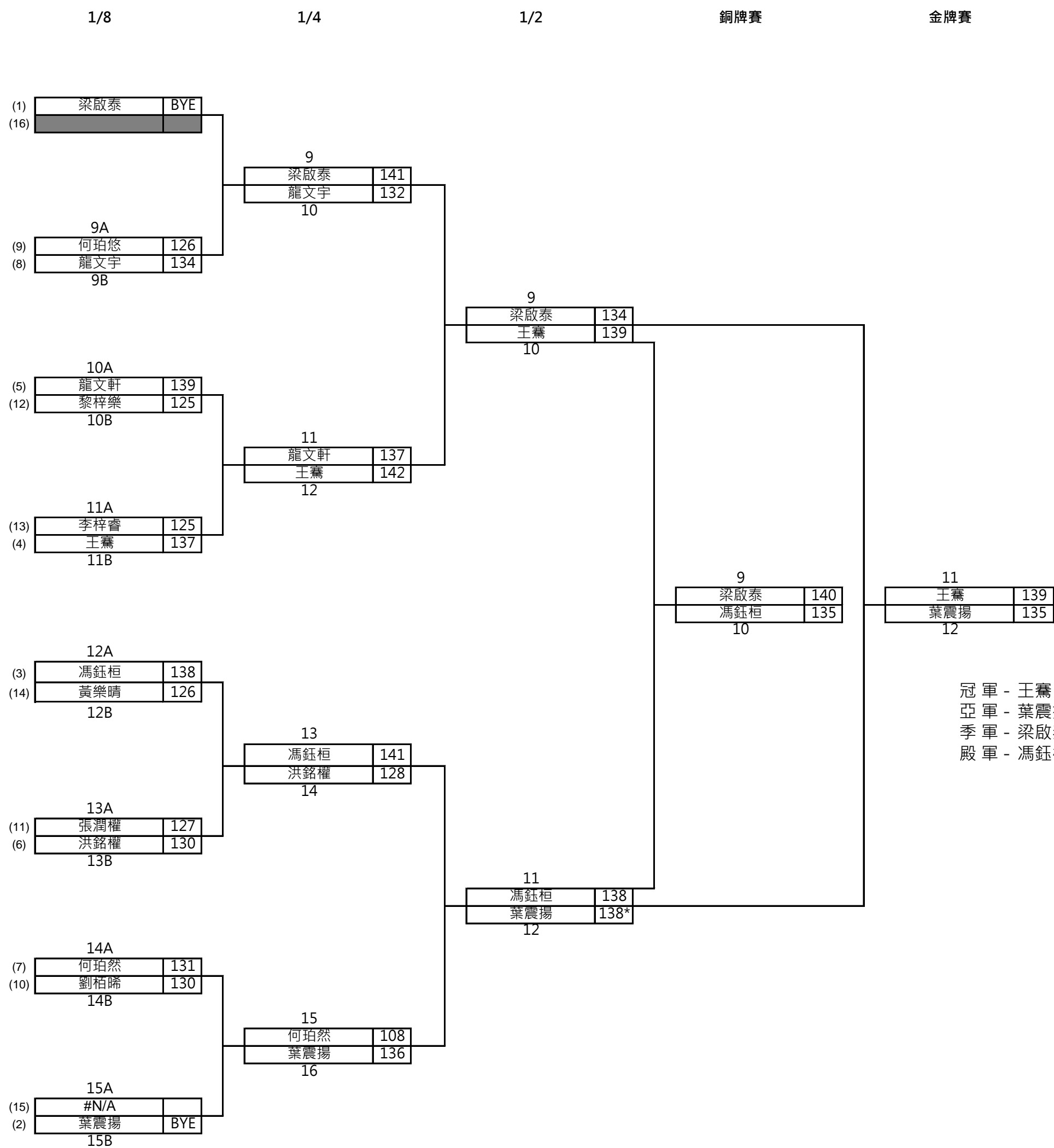

2023-2024年度香港青少年室內射箭淘汰賽

2024年4月7日

聯和墟體育館

比賽成績

男子複合弓組

\*Shoot-off取勝

| 名次 | 姓名  | 射手編號    | 屬會/團體/學校 | 出生年份 | 排名賽 | 1/8 | 1/4 | 1/2  | 銅牌賽 | 金牌賽 |
|----|-----|---------|----------|------|-----|-----|-----|------|-----|-----|
| 1  | 王騫  | M7837S  | 星箭會      | 2009 | 546 | 137 | 142 | 139  |     | 139 |
| 2  | 葉震揚 | M6990S  | 東青會      | 2005 | 561 | BYE | 136 | 138* |     | 135 |
| 3  | 梁啟泰 | M8949S  | 西貢會      | 2008 | 565 | BYE | 141 | 134  | 140 |     |
| 4  | 馮鈺桓 | M7949S  | 培雅會      | 2008 | 551 | 138 | 141 | 138  | 135 |     |
| 5  | 龍文軒 | M9556S  | 培雅會      | 2005 | 535 | 139 | 137 |      |     |     |
| 6  | 龍文宇 | M9555S  | 培雅會      | 2009 | 499 | 134 | 132 |      |     |     |
| 7  | 洪銘權 | M9663S  | 羅桂祥會     | 2006 | 508 | 130 | 128 |      |     |     |
| 8  | 何珀然 | M8262S  | 星箭會      | 2012 | 501 | 131 | 108 |      |     |     |
| 9  | 劉栢晞 | M8710S  | 胡兆熾會     | 2008 | 484 | 130 |     |      |     |     |
| 9  | 張潤權 | M8531S  | 羅桂祥會     | 2007 | 482 | 127 |     |      |     |     |
| 9  | 何珀悠 | M8261S  | 星箭會      | 2010 | 497 | 126 |     |      |     |     |
| 9  | 黃樂晴 | M9724S  | 培雅會      | 2012 | 314 | 126 |     |      |     |     |
| 9  | 黎梓樂 | M9267S  | 羅桂祥會     | 2008 | 473 | 125 |     |      |     |     |
| 9  | 李梓睿 | M10016S | 胡兆熾會     | 2010 | 458 | 125 |     |      |     |     |

女子複合弓組

| 名次 | 姓名  | 射手編號    | 屬會/團體/學校 | 出生年份 | 排名賽 | 1/16 | 1/8 | 1/4 | 1/2 | 銅牌賽 | 金牌賽 |
|----|-----|---------|----------|------|-----|------|-----|-----|-----|-----|-----|
| 1  | 張穎詩 | M8295S  | 心誠會      | 2007 | 559 | BYE  | 132 | 138 | 138 |     | 144 |
| 2  | 陳韻因 | M8379S  | 真光會      | 2007 | 538 | BYE  | 135 | 133 | 136 |     | 132 |
| 3  | 陳樂琳 | M8070S  | 香港真光書院   | 2007 | 529 | BYE  | 134 | 134 | 136 | 132 |     |
| 4  | 趙銳霖 | M8391S  | 真光會      | 2008 | 531 | BYE  | 122 | 136 | 135 | 131 |     |
| 5  | 李昕熙 | M9559S  | 香港真光書院   | 2010 | 506 | BYE  | 135 | 136 |     |     |     |
| 6  | 陳梓晴 | M7787S  | 真光會      | 2005 | 514 | BYE  | 134 | 133 |     |     |     |
| 7  | 劉浠彤 | M9939S  | 真光會      | 2009 | 510 | BYE  | 127 | 126 |     |     |     |
| 8  | 黃沛盈 | M8340S  | 香港真光書院   | 2008 | 508 | BYE  | 131 | 122 |     |     |     |
| 9  | 蔡梓瑩 | M8390S  | 博雅箭會     | 2006 | 482 | BYE  | 129 |     |     |     |     |
| 9  | 蔡晴慧 | M8493S  | 心誠會      | 2008 | 483 | BYE  | 120 |     |     |     |     |
| 9  | 袁敏姿 | M10011S | 胡兆熾會     | 2011 | 377 | 112  | 118 |     |     |     |     |
| 9  | 劉知時 | M8152S  | 消防會      | 2011 | 400 | BYE  | 112 |     |     |     |     |
| 9  | 鄧晴曦 | M8516S  | 消防會      | 2013 | 403 | BYE  | 104 |     |     |     |     |
| 9  | 吳珈滙 | M10080S | 羅桂祥會     | 2011 | 412 | BYE  | 98  |     |     |     |     |
| 9  | 黃嘉慧 | M9300S  | 培雅會      | 2012 | 459 | BYE  | 95  |     |     |     |     |
| 9  | 蘇苡翹 | M9144S  | 心誠會      | 2010 | 238 | 109  | 48  |     |     |     |     |
| 17 | 鍾子萱 | M9914S  | 心誠會      | 2011 | 240 | 80   |     |     |     |     |     |
| 17 | 張穎曦 | M9781S  | 培雅會      | 2015 | 185 | 61   |     |     |     |     |     |