

2023-2024年度香港青少年室內射箭淘汰賽

2024年3月31日

聯和墟體育館

個人排位賽成績

男子甲組反曲弓

排名	靶號	姓名	射手編號	屬會/團體/學校	出生年份	賽事成績								
						1st 18M	10	9	2nd 18M	10	9	Total	Total 10	Total 9
1	2A	趙凱銘	M7005S	鳳溪會	2005	270 (1)	9	13	274 (2)	12	9	544	21	22
2	11A	蔡栢謙	M9505S	羿曦會	2005	261 (4)	9	10	276 (1)	12	13	537	21	23
3	6A	楊寶迪	M8534S	羅桂祥會	2007	268 (2)	9	13	264 (4)	6	14	532	15	27
4	6C	孫文樂	M8886S	衛理中學	2006	247 (8)	3	11	267 (3)	7	16	514	10	27
5	8B	陳浩文	M8392	箭藝社	2004	261 (3)	11	7	244 (13)	9	7	505	20	14
6	1C	黃駿祺	M9317S	拔萃男書院	2007	251 (6)	8	10	253 (9)	4	12	504	12	22
7	10D	王耀行	M9070S	科大會	2004	243 (11)	5	8	259 (5)	7	11	502	12	19
8	9A	劉柏麟	M8971S	中大會	2005	245 (10)	3	11	257 (6)	4	13	502	7	24
9	2B	馮逸	M8014S	黃鳳翎會	2007	245 (9)	6	12	256 (7)	5	8	501	11	20
10	7A	陳家銘	M9153S	衛理中學	2007	258 (5)	10	6	243 (14)	0	0	501	10	6
11	11C	樊匡堯	M8218S	博雅箭會	2007	241 (12)	1	11	255 (8)	5	10	496	6	21
12	5C	林重耀	M7975S	心誠會	2007	251 (7)	4	11	238 (16)	2	10	489	6	21
13	10A	蔣日僊	M7735S	東青會	2006	231 (17)	4	7	251 (10)	3	11	482	7	18
14	1A	梁樂謙	M8015S	黃鳳翎會	2007	238 (14)	2	8	222 (21)	4	7	460	6	15
15	9D	周栢軒	M9736	昇準會	2005	214 (20)	3	5	241 (15)	2	10	455	5	15
16	9C	林朗賢	M8626S	箭藝社	2005	237 (15)	4	11	214 (23)	4	8	451	8	19
17	8D	陳立盛	M9174S	聖公會聖三一堂中學	2007	203 (24)	3	6	246 (12)	9	7	449	12	13
18	10B	陳正爾	M9696S	金信會	2006	194 (26)	0	3	250 (11)	6	10	444	6	13
19	4C	陳家誠	M10028S	鳳溪會	2007	215 (19)	3	6	228 (18)	6	7	443	9	13
20	5D	李樂軒	M9111S	鳳溪第一中學	2007	240 (13)	3	8	201 (26)	3	5	441	6	13
21	7D	張力	M7971S	心誠會	2007	217 (18)	4	5	216 (22)	0	0	433	4	5
22	3A	劉僖彥	臨時註冊	拔萃男書院	2007	211 (23)	3	8	205 (25)	1	12	416	4	20
23	6D	黎文峻	M9884S	心誠會	2007	235 (16)	5	8	180 (30)	3	4	415	8	12
24	4D	陳仲銘	M8847S	黃鳳翎會	2005	190 (28)	4	4	222 (20)	4	10	412	8	14
25	3C	關進然	M8013S	黃鳳翎會	2007	175 (31)	2	4	232 (17)	5	6	407	7	10
26	8C	霍建旭	M8532S	羅桂祥會	2005	201 (25)	2	4	205 (24)	3	10	406	5	14
27	11D	陳彥圖	M9462S	港島會	2006	212 (22)	4	4	180 (31)	2	5	392	6	9
28	3B	趙卓峰	M9550S	鳳溪會	2007	186 (29)	2	5	196 (27)	2	9	382	4	14
29	4B	江峻翹	臨時註冊	拔萃男書院	2007	193 (27)	2	5	181 (29)	2	7	374	4	12
30	8A	Li, Matias	M8831S	集英會	2007	179 (30)	2	3	168 (33)	0	4	347	2	7
31	5A	陳敏進	M9434S	黃鳳翎會	2007	144 (33)	1	3	154 (35)	3	2	298	4	5
32	9B	王漢培	M7312S	集英會	2004	112 (36)	1	0	175 (32)	0	6	287	1	6
33	7C	余思維	M8012S	黃鳳翎會	2005	112 (35)	1	3	163 (34)	0	0	275	1	3
34	10C	張樂熙	臨時註冊	青松侯寶垣中學	2006	123 (34)	0	2	137 (36)	2	3	260	2	5
35	6B	陳澄	M9430S	黃鳳翎會	2007	38 (39)	0	0	66 (40)	0	1	104	0	1
	4A	劉哲銘	臨時註冊	聖公會聖匠中學	2004	214 (21)	0	4	227 (19)	2	7	441	2	11
	1B	簡宏達	臨時註冊	聖公會聖匠中學	2005	156 (32)	2	1	192 (28)	1	4	348	3	5
	3D	余冠霖	臨時註冊	聖公會聖匠中學	2006	110 (37)	1	5	128 (37)	0	2	238	1	7
	2C	李炫征	臨時註冊	聖公會聖匠中學	2005	85 (38)	0	2	90 (38)	1	2	175	1	4
	5B	謝榮彬	臨時註冊	聖公會聖匠中學	2005	26 (40)	0	0	72 (39)	0	0	98	0	0
ABS	11B	陳健希	G9323S	胡兆熾會	2007	0 (41)	0	0	0 (41)	0	0	0	0	0
ABS	1D	施子鋒	M6992S	鳳溪會	2004	0 (41)	0	0	0 (41)	0	0	0	0	0
ABS	2D	袁摯達	M9316S	拔萃男書院	2007	0 (41)	0	0	0 (41)	0	0	0	0	0
ABS	7B	方德熙	M8533S	羅桂祥會	2007	0 (41)	0	0	0 (41)	0	0	0	0	0

2023-2024年度香港青少年室內射箭淘汰賽

2024年3月31日

聯和墟體育館

個人排位賽成績

男子乙組反曲弓

排名	靶號	姓名	射手編號	屬會/團體/學校	出生年份	賽事成績								
						1st 18M	10	9	2nd 18M	10	9	Total	Total 10	Total 9
1	2A	藍昊天	M8707S	鳳溪第一中學	2008	275 (1)	12	12	276 (1)	12	13	551	24	25
2	6A	張喆	M9106S	北區會	2009	266 (2)	7	14	275 (2)	16	6	541	23	20
3	1C	陳柏僊	M9166S	聖公會聖三一堂中學	2008	260 (5)	5	15	260 (3)	10	10	520	15	25
4	7A	鄧安傑	M9194S	東青會	2008	260 (4)	8	10	256 (4)	7	12	516	15	22
5	6B	梁煒杰	M9134S	心誠會	2009	256 (6)	7	12	252 (6)	6	10	508	13	22
6	3B	邱璟龍	M8708S	鳳溪第一中學	2008	262 (3)	10	8	244 (10)	5	7	506	15	15
7	7D	陳栩豐	M8671S	胡兆熾會	2009	251 (8)	3	11	249 (8)	7	8	500	10	19
8	6C	馮迪凡	M9000S	胡兆熾會	2009	237 (11)	6	7	251 (7)	4	12	488	10	19
9	9A	陳紀正	M9114S	路德會呂明才中學	2008	234 (13)	7	10	253 (5)	8	10	487	15	20
10	4C	舒汶耀	M8500S	鳳溪會	2008	230 (15)	5	6	247 (9)	6	10	477	11	16
11	7B	高靖喬	M9869S	金信會	2009	229 (16)	7	6	227 (12)	6	8	456	13	14
12	4B	麥家璋	M9888S	景嶺書院	2009	236 (12)	6	8	216 (13)	4	8	452	10	16
13	6D	蘇浩煒	M6301S	拔萃男書院	2008	251 (7)	7	8	186 (19)	1	3	437	8	11
14	9B	曹世銘	M9171S	箭藝社	2008	241 (9)	0	10	191 (17)	0	7	432	0	17
15	2B	洪懷謙	M9135S	基督教香港信義會心誠中學	2009	220 (18)	2	7	201 (16)	3	5	421	5	12
16	8A	歐凱城	M8636S	培雅會	2009	201 (19)	3	6	215 (14)	3	5	416	6	11
17	5C	蔡榮譽	M9889S	景嶺書院	2008	224 (17)	4	6	185 (20)	2	5	409	6	11
18	8C	戴恩暉	臨時註冊	港島會	2009	163 (23)	1	14	230 (11)	5	11	393	6	25
19	9C	陳昊均	M9477S	羅桂祥會	2009	175 (21)	0	4	166 (22)	2	5	341	2	9
20	8D	劉丞峰	M9457S	童軍會	2008	160 (25)	1	3	172 (21)	3	5	332	4	8
21	3D	葉卓諾	M9720S	獅子山會	2008	182 (20)	2	4	141 (23)	0	2	323	2	6
22	5A	黃銘滔	臨時註冊	保良局羅氏基金中學	2009	160 (24)	3	8	138 (24)	2	2	298	5	10
23	2C	邱栢揚	M9682S	獅子山會	2008	166 (22)	3	3	129 (25)	1	2	295	4	5
24	3A	黃梓兆	臨時註冊	聖公會聖三一堂中學	2008	41 (26)	0	1	62 (26)	0	0	103	0	1
	1B	鄧可豐	G7886S	獅子山會	2008	239 (10)	5	11	207 (15)	4	7	446	9	18
	5D	李嘉榮	G9971S	鳳溪會	2009	233 (14)	6	6	187 (18)	4	4	420	10	10
ABS	5B	黃裕竣	G9356S	胡兆熾會	2008	0 (27)	0	0	0 (27)	0	0	0	0	0
ABS	1A	陳柏朗	M9130S	基督教香港信義會心誠中學	2009	0 (27)	0	0	0 (27)	0	0	0	0	0
ABS	1D	田文利	M9549S	鳳溪第一中學	2009	0 (27)	0	0	0 (27)	0	0	0	0	0
ABS	2D	羅頌國	臨時註冊	聖公會聖三一堂中學	2009	0 (27)	0	0	0 (27)	0	0	0	0	0
ABS	3C	梁汶謙	M8702S	基督教香港信義會心誠中學	2009	0 (27)	0	0	0 (27)	0	0	0	0	0
ABS	4A	張裕棠	M9320S	胡兆熾中學	2009	0 (27)	0	0	0 (27)	0	0	0	0	0
ABS	4D	聶子縉	M9131S	基督教香港信義會心誠中學	2009	0 (27)	0	0	0 (27)	0	0	0	0	0
ABS	7C	武子鈞	M9732S	柴灣會	2009	0 (27)	0	0	0 (27)	0	0	0	0	0
ABS	8B	侯仲鈞	M8638S	喇沙會	2009	0 (27)	0	0	0 (27)	0	0	0	0	0

2023-2024年度香港青少年室內射箭淘汰賽

2024年3月31日

聯和墟體育館

個人排位賽成績

男子丙組反曲弓

排名	靶號	姓名	射手編號	屬會/團體/學校	出生年份	賽事成績								
						1st 18M	10	9	2nd 18M	10	9	Total	Total 10	Total 9
1	16A	陳思睿	M8757S	拔萃男書院	2010	232 (4)	4	5	243 (2)	5	9	475	9	14
2	14B	封顯揚	M9148S	喇沙會	2010	242 (1)	5	11	230 (4)	3	4	472	8	15
3	12D	黃澤濤	M9151S	喇沙會	2010	232 (3)	5	3	237 (3)	1	4	469	6	7
4	17A	宋帕堯	M9708S	金信會	2010	218 (8)	4	6	249 (1)	3	9	467	7	15
5	16C	張凱傑	M9599S	鳳溪第一中學	2010	225 (5)	3	11	225 (5)	3	7	450	6	18
6	15C	翁忠澤	M9615S	北區會	2011	232 (2)	5	7	215 (7)	4	7	447	9	14
7	13A	王信	M9150S	喇沙會	2010	219 (7)	5	7	218 (6)	1	7	437	6	14
8	14C	葉欣正	臨時註冊	拔萃男書院	2011	224 (6)	3	10	205 (8)	4	7	429	7	17
9	12B	胡定濤	M9909S	基督教香港信義會心誠中學	2011	204 (9)	1	7	155 (14)	1	5	359	2	12
10	13D	區宇豪	M10024S	胡兆熾會	2010	133 (18)	0	2	202 (9)	2	5	335	2	7
11	16D	何柏宇	M9007S	西貢會	2011	167 (12)	4	6	160 (12)	3	4	327	7	10
12	13C	黎仲軒	M9911S	基督教香港信義會心誠中學	2011	138 (17)	2	1	189 (11)	1	5	327	3	6
13	18A	羅英萃	M10076S	聖公會聖三一堂中學	2010	164 (13)	2	4	155 (15)	0	5	319	2	9
14	15B	王晉傑	臨時註冊	鳳溪第一中學	2011	157 (14)	1	8	146 (16)	1	7	303	2	15
15	17B	劉卓霖	M9322S	胡兆熾中學	2010	145 (15)	1	5	157 (13)	1	1	302	2	6
16	12C	黎望月	M9398S	胡兆熾會	2010	180 (11)	3	0	120 (20)	0	4	300	3	4
17	18C	梁家豪	M9480S	羅桂祥會	2010	181 (10)	1	5	104 (21)	0	4	285	1	9
18	15D	徐焯傑	臨時註冊	拔萃男書院	2010	142 (16)	0	1	142 (17)	1	2	284	1	3
19	16B	孔顯然	臨時註冊	基督教香港信義會心誠中學	2011	51 (24)	1	2	194 (10)	2	6	245	3	8
20	17D	陳泓燁	M9952S	滙基書院(東九龍)	2010	101 (22)	0	1	140 (18)	0	3	241	0	4
21	14A	潘泓博	M9325S	胡兆熾會	2010	111 (21)	0	1	124 (19)	0	2	235	0	3
22	18B	曾繁舜	M9373S	樂箭會	2011	121 (20)	0	1	77 (22)	1	2	198	1	3
23	13B	游澤滔	臨時註冊	拔萃男書院	2011	126 (19)	1	3	0 (25)	0	0	126	1	3
24	17C	曾梓嵐	M10075S	培雅會	2011	70 (23)	0	1	54 (23)	1	0	124	1	1
25	15A	黃晨熿	臨時註冊	基督教香港信義會心誠中學	2011	31 (25)	1	0	54 (23)	1	0	85	2	0
ABS	12A	陳日晞	臨時註冊	拔萃男書院	2010	0 (26)	0	0	0 (25)	0	0	0	0	0
ABS	14D	萬煒禧	M9910S	基督教香港信義會心誠中學	2011	0 (26)	0	0	0 (25)	0	0	0	0	0

男子丁組反曲弓

排名	靶號	姓名	射手編號	屬會/團體/學校	出生年份	賽事成績								
						1st 18M	10	9	2nd 18M	10	9	Total	Total 10	Total 9
1	19B	何力行	M9110S	金信會	2012	248 (1)	5	10	261 (1)	9	9	509	14	19
2	22C	劉宗華	M10025S	東青會	2012	219 (2)	4	4	201 (2)	2	7	420	6	11
3	20D	冼筠堯	M9828S	培雅會	2013	164 (5)	3	3	156 (3)	3	3	320	6	6
4	20C	張希銘	M9833S	金信會	2012	168 (4)	1	3	141 (4)	0	5	309	1	8
5	21B	廖栢謙	M9637S	獅子山會	2012	152 (6)	1	4	136 (5)	0	0	288	1	4
6	21D	胡宇熙	臨時註冊	北區會	2012	171 (3)	2	1	115 (6)	1	2	286	3	3
7	20B	林鈺濠	M9588S	培雅會	2014	129 (8)	0	4	115 (7)	0	4	244	0	8
8	19A	鄒子諾	M9590S	培雅會	2012	141 (7)	0	3	92 (9)	2	3	233	2	6
9	22B	蔡煒軒	M9010S	西貢會	2013	54 (12)	1	1	101 (8)	0	0	155	1	1
10	21C	陳逸雋	M9829S	培雅會	2012	71 (9)	1	1	82 (11)	1	0	153	2	1
11	21A	林煒朗	臨時註冊	童軍會	2012	70 (10)	1	1	80 (12)	0	1	150	1	2
12	22A	邱淳天	M10014S	培雅會	2012	42 (13)	0	0	83 (10)	2	1	125	2	1
13	19D	邱淳熙	M10015S	培雅會	2014	63 (11)	0	0	59 (13)	1	1	122	1	1
ABS	19C	黃嘉嘉	M9731S	柴灣會	2012	0 (14)	0	0	0 (14)	0	0	0	0	0
ABS	20A	麥浩洋	M9283S	柴灣會	2012	0 (14)	0	0	0 (14)	0	0	0	0	0



## 2023-2024年度香港青少年室內射箭淘汰賽

2024年3月31日

聯和墟體育館

個人排位賽成績

74	2C	邱栢揚	M9682S	獅子山會	2008	166	(69)	3	3	129	(84)	1	2	295	4	5
75	21B	廖栢謙	M9637S	獅子山會	2012	152	(77)	1	4	136	(83)	0	0	288	1	4
76	9B	王漢培	M7312S	集英會	2004	112	(89)	1	0	175	(65)	0	6	287	1	6
77	21D	胡宇熙	臨時註冊	北區會	2012	171	(66)	2	1	115	(88)	1	2	286	3	3
78	18C	梁家豪	M9480S	羅桂祥會	2010	181	(61)	1	5	104	(90)	0	4	285	1	9
79	15D	徐焯傑	臨時註冊	拔萃男書院	2010	142	(80)	0	1	142	(77)	1	2	284	1	3
80	7C	余思維	M8012S	黃鳳翎會	2005	112	(88)	1	3	163	(69)	0	0	275	1	3
81	10C	張樂熙	臨時註冊	青松侯寶垣中學	2006	123	(86)	0	2	137	(82)	2	3	260	2	5
82	16B	孔顯然	臨時註冊	基督教香港信義會心誠中學	2011	51	(99)	1	2	194	(55)	2	6	245	3	8
83	20B	林鈺濠	M9588S	培雅會	2014	129	(84)	0	4	115	(89)	0	4	244	0	8
84	17D	陳泓燁	M9952S	滙基書院(東九龍)	2010	101	(92)	0	1	140	(80)	0	3	241	0	4
85	14A	潘泓博	M9325S	胡兆熾會	2010	111	(90)	0	1	124	(86)	0	2	235	0	3
86	19A	鄒子諾	M9590S	培雅會	2012	141	(81)	0	3	92	(92)	2	3	233	2	6
87	18B	曾繁舜	M9373S	樂箭會	2011	121	(87)	0	1	77	(97)	1	2	198	1	3
88	22B	蔡煒軒	M9010S	西貢會	2013	54	(98)	1	1	101	(91)	0	0	155	1	1
89	21C	陳逸雋	M9829S	培雅會	2012	71	(94)	1	1	82	(95)	1	0	153	2	1
90	21A	林煒朗	臨時註冊	童軍會	2012	70	(95)	1	1	80	(96)	0	1	150	1	2
91	13B	游澤滔	臨時註冊	拔萃男書院	2011	126	(85)	1	3	0	(104)	0	0	126	1	3
92	22A	邱淳天	M10014S	培雅會	2012	42	(100)	0	0	83	(94)	2	1	125	2	1
93	17C	曾梓嵐	M10075S	培雅會	2011	70	(96)	0	1	54	(102)	1	0	124	1	1
94	19D	邱淳熙	M10015S	培雅會	2014	63	(97)	0	0	59	(101)	1	1	122	1	1
95	6B	陳澄	M9430S	黃鳳翎會	2007	38	(102)	0	0	66	(99)	0	1	104	0	1
96	3A	黃梓兆	臨時註冊	聖公會聖三一堂中學	2008	41	(101)	0	1	62	(100)	0	0	103	0	1
97	15A	黃晨禧	臨時註冊	基督教香港信義會心誠中學	2011	31	(103)	1	0	54	(102)	1	0	85	2	0
	5B	謝榮彬	臨時註冊	聖公會聖匠中學	2005	26	(104)	0	0	72	(98)	0	0	98	0	0
	1B	鄧可豐	G7886S	獅子山會	2008	239	(25)	5	11	207	(46)	4	7	446	9	18
	4A	劉哲銘	臨時註冊	聖公會聖匠中學	2004	214	(49)	0	4	227	(36)	2	7	441	2	11
	5D	李嘉榮	G9971S	鳳溪會	2009	233	(32)	6	6	187	(59)	4	4	420	10	10
	1B	簡宏達	臨時註冊	聖公會聖匠中學	2005	156	(76)	2	1	192	(56)	1	4	348	3	5
	3D	余冠霖	臨時註冊	聖公會聖匠中學	2006	110	(91)	1	5	128	(85)	0	2	238	1	7
	2C	李炫征	臨時註冊	聖公會聖匠中學	2005	85	(93)	0	2	90	(93)	1	2	175	1	4

2023-2024年度香港青少年室內射箭淘汰賽  
 2024年4月1日  
 聯和墟體育館  
 淘汰賽排靶表

男子反曲弓組

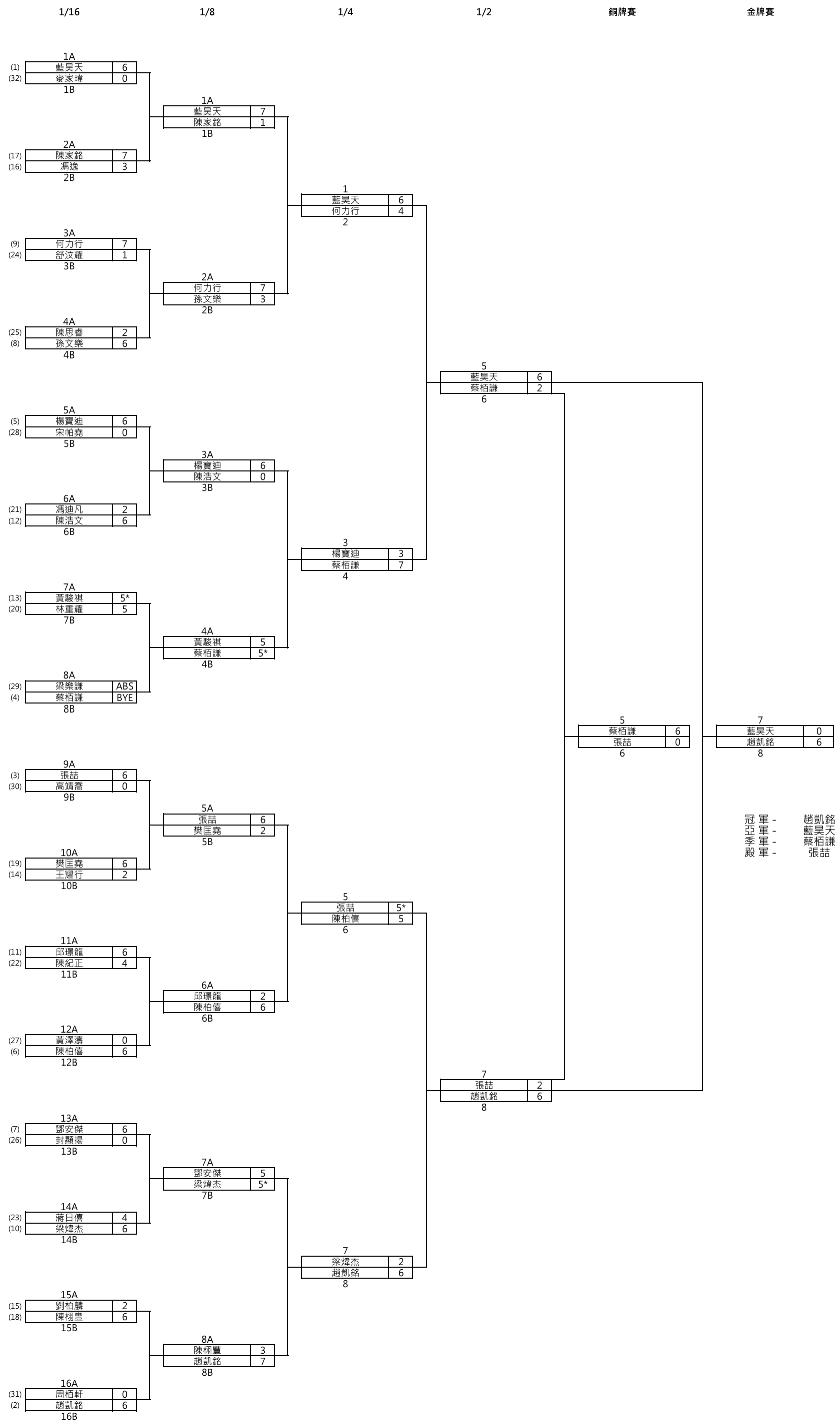

## 2023-2024年度香港青少年室內射箭淘汰賽

2024年4月1日

聯和墟體育館

個人淘汰賽成績

## 男子反曲弓組

\*Shoot-off 取勝

名次	姓名	射手編號	屬會/團體/學校	出生年份	排名賽	1/16	1/8	1/4	1/2	銅牌賽	金牌賽
1	趙凱銘	M7005S	鳳溪會	2005	544	6	7	6	6		6
2	藍昊天	M8707S	鳳溪第一中學	2008	551	6	7	6	6		0
3	蔡栢謙	M9505S	羿曦會	2005	537	BYE	5*	7	2	6	
4	張喆	M9106S	北區會	2009	541	6	6	5*	2	0	
5	陳柏僊	M9166S	聖公會聖三一堂中學	2008	520	6	6	5			
6	何力行	M9110S	金信會	2012	509	7	7	4			
7	楊寶迪	M8534S	羅桂祥會	2007	532	6	6	3			
8	梁煒杰	M9134S	心誠會	2009	508	6	5*	2			
9	鄧安傑	M9194S	東青會	2008	516	6	5				
9	黃駿祺	M9317S	拔萃男書院	2007	504	5*	5				
9	孫文樂	M8886S	衛理中學	2006	514	6	3				
9	陳栩豐	M8671S	胡兆熾會	2009	500	6	3				
9	邱璟龍	M8708S	鳳溪第一中學	2008	506	6	2				
9	樊匡堯	M8218S	博雅箭會	2007	496	6	2				
9	陳家銘	M9153S	衛理中學	2007	501	7	1				
9	陳浩文	M8392	箭藝社	2004	505	6	0				
17	林重耀	M7975S	心誠會	2007	489	5					
17	陳紀正	M9114S	路德會呂明才中學	2008	487	4					
17	蔣日僊	M7735S	東青會	2006	482	4					
17	馮逸	M8014S	黃鳳翎會	2007	501	3					
17	王耀行	M9070S	科大會	2004	502	2					
17	劉柏麟	M8971S	中大會	2005	502	2					
17	馮迪凡	M9000S	胡兆熾會	2009	488	2					
17	陳思睿	M8757S	拔萃男書院	2010	475	2					
17	舒汶耀	M8500S	鳳溪會	2008	477	1					
17	封顯揚	M9148S	喇沙會	2010	472	0					
17	黃澤濤	M9151S	喇沙會	2010	469	0					
17	宋帕堯	M9708S	金信會	2010	467	0					
17	高靖喬	M9869S	金信會	2009	456	0					
17	周栢軒	M9736	昇準會	2005	455	0					
17	麥家瑋	M9888S	景嶺書院	2009	452	0					
17	梁樂謙	M8015S	黃鳳翎會	2007	460	ABS					